

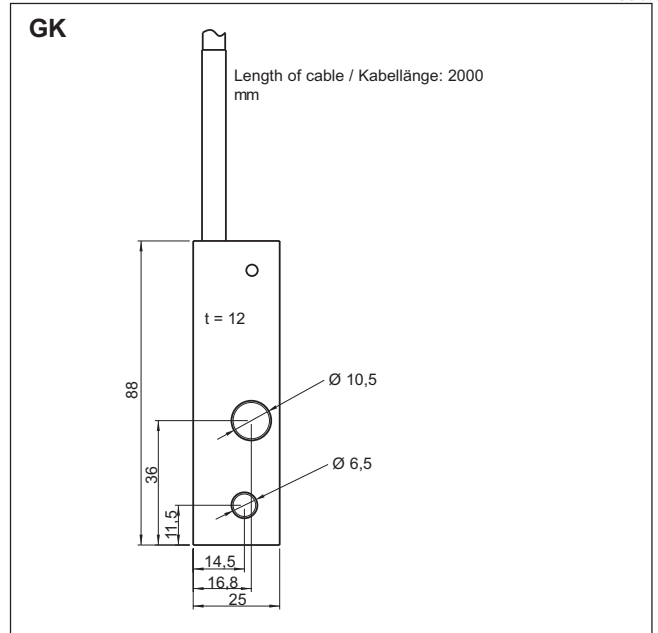

GK



GK

GB

Valve Heater

For heating EV and KV valves.
Also for heating other flat surfaces.
Cable length 2 meter (6' 6").
100% continuous duty.
Controlled by external thermostat or timer.
Power consumption: 15 W.
DC types: 12 V, 24 V, 185 V.
AC types: 115 V, 230 V.

D

Ventilheizung

Verwendung zur Heizung der EV und KV-Ventile.
Ebenfalls für Fremdfabrikate einsetzbar.
Kabellänge 2 Meter.
100% ED.
Steuerung über externen Thermostat oder Zeitschaltuhr.
Leistung: 15 W.
Gleichspannungsausführungen: 12 V, 24 V, 185 V.
Wechselspannungsausführungen: 115 V, 230 V.

GK F1

Flange Heater



GK F1

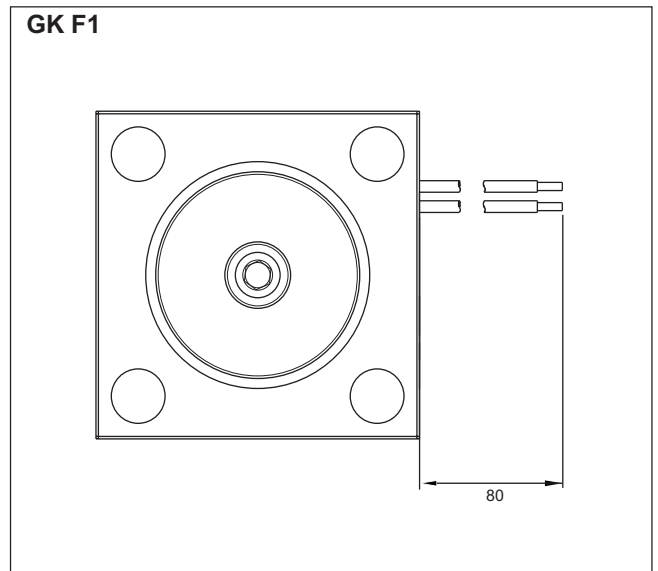

GK F1

GB

Flange Heater

For heating 1 1/2" and 2" EV-valves. Replaces the standard By Pass flange.
100% continuous duty.
Controlled by external thermostat or timer.
Power consumption: 15 W.
DC types: 12 V, 24 V, 185 V.
AC types: 115 V, 230 V.

D

Flanschheizung

Verwendung zur Ventilheizung der EV-Typen der Größen 1 1/2" und 2".
Wird anstelle des Standard Umlaufflansch eingesetzt.
100% ED.
Steuerung über externen Thermostat oder Zeitschaltuhr.
Leistung: 15 W
Gleichspannungsausführungen: 12 V, 24 V, 185 V
Wechselspannungsausführungen: 115 V, 230 V